

# Mariager Vest

*Vest: /vest/ A waistcoat or sleeveless jacket.*

*Origin: late Middle English (as a verb): from Old French vestu 'clothed', past participle of vestir, from Latin vestire; the noun (early 17th century, denoting a loose outer garment) from French veste, via Italian from Latin vestis 'garment'.*



**we are knitters**

# SCHEMATICS AND MEASUREMENTS / SCHÉMA ET MESURES / MUSTER UND MAßE / ESQUEMAS Y MEDIDAS / SCHEMA E MISURE / WZORY I ROZMIARY

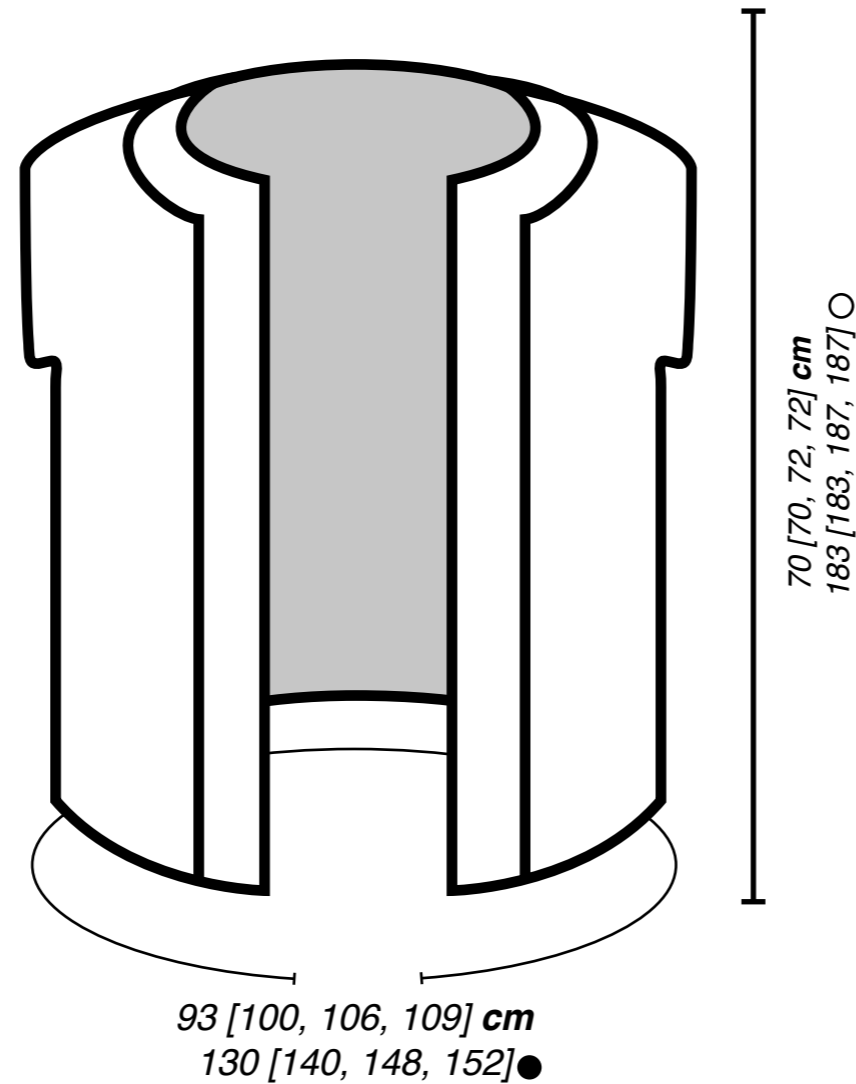



● *Stitches / Maschen / Mailles / Puntos / Maglie / Oczka*

○ *Rows / Rangs / Reihen / Vueltas/ Ferri / Rzędy*

**we are knitters**

# SIZE GUIDE / GUIDE DES TAILLES / GRÖSSENTABELLE / GUÍA DE TALLAS / GUIDA ALLE TAGLIE / PRZEWODNIK PO ROZMIARACH

This pattern is written for four sizes S [M, L, XL]. You can find the best size for you in the table below. / Sur ce patron sont indiquées quatre tailles S [M, L, XL]. Vous pouvez retrouver la taille qui mieux s'adapte à votre corps en regardant les mesures indiquées dans le tableau ci-dessous / Diese Anleitung ist in vier Größen verfasst: S [M, L, XL]. Du kannst die passende Größe für Dich in der unten stehenden Tabelle ablesen, indem du nach Deinen Maßen suchst. / En este patrón se especifican cuatro tallas S [M, L, XL]. Puedes encontrar la talla que se adapta a ti buscando tus medidas en la tabla de abajo. / Il modello è disponibile in S [M, L, XL]. Puoi trovare la taglia adatta a te cercando le tue misure nella tabella sottostante. / Ten wzór możesz znaleźć w czterech rozmiarach S [M, L, XL]. Aby zidentyfikować swój rozmiar wystarczy, że odnajdziesz swoje wymiary w tabeli poniżej.

		S	M	L	XL
	cm	82-89	90-97	98-105	106-115
		93	100	106	109



Chest measurement / Tour de poitrine / Brustumfang / Contorno de pecho / Contono del busto / Obwód klatki piersiowej



Measurement of the garment / Tour actuel du vêtement / Aktueller Umfang des Kleidungsstücks / Contorno actual de la prenda / Contorno del capo / Obwód rzeczywisty danego modeli

# YOU WILL NEED

- 5 skeins of The Wave from We Are Knitters (100g)
- 1 skein of Finita Yarn from We Are Knitters (100g)
- 1 skeins of Pima cotton from We Are Knitters (100g)
- 2 skeins of The Baby Alpaca from We Are Knitters (50g)
- 1 skein of The wool from We Are Knitters (200g)
- 1 skein of Meriwool from We Are Knitters (100g)
  
- One pair of 5 mm / 5 US / 6 UK circular knitting needles
  
- One sewing needle to finish and connect your pieces

These are the stitches and techniques you'll need to complete this project:

**1. Cast on**

**2. Garter stitch**

**3. Change colors and cut the end of the yarn\***

**4. Stockinette stitch**

**5. Bind off stitches in the middle of the row\***

**6. Leave stitches on hold\***

**7. Pick up stitches**

**8. Bind off stitches**

**9. Work in the round (magic loop)\***

**10. Weave in ends**

*\*These techniques are explained in the introduction.*

Tutorials for many of these stitches and techniques can be found on our website, make sure to watch them and practice.

# GAUGE

Take time to save time! Spend 10 minutes making your sample ahead of time, to prevent having to adjust your pattern after you've already begun, which can take hours or days to change, especially if you have to start over completely.

The tension sample is the tension recommended for your project. It is very important to make a tension sample in a 10x10 cm (4"x4") area, where you can count the number of rows and stitches that fit in order to ensure that your tension is correct for the project. With this method, your measurements will correspond with the specifications in the schematic.

If your sample is smaller than recommended, try to knit more loosely. If your sample is larger than recommended, try to knit more tightly.

Ultimately, knitting is an art, not a science and you aren't a machine; so it's normal to have a small variation of 1-3 cm in the end. You can find more information about creating a tension sample in our blog post "HOW TO MEASURE A TENSION SAMPLE" that you will find on our web site [weareknitters.com](http://weareknitters.com)

## KNIT THE GAUGE IN:

*GARTER STITCH*

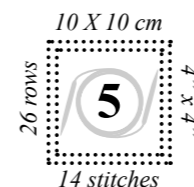

# INTRODUCTION

This project is knitted in one piece, and in six different colors and fibers.

Color A: 5 [5, 6, 6] skeins “The Wave”.

Color B: 1 [1, 1, 1] skein “Finita Yarn”.

Color C: 1 [1, 1, 1] skein “Pima Cotton”.

Color D: 2 [2, 2, 2] skeins “Baby Alpaca”.

Color E: 1 [1, 1, 1] skein “The Wool”.

Color F: 1 [1, 1, 1] skein “Meriwool”.

This pattern is written for four sizes S [M, L, XL]. Follow the instructions for the size you are making, keeping in mind that the first number refers to size S, the second to size M, the third to size L, and the fourth to size XL. When only one number is given, it is the same for all sizes. If there is a 0 on your size, it means that instruction does not apply to your size and you don't need to work it, go to the next instruction.

We recommend circling or highlighting the numbers in the pattern that correspond to the size you are making before beginning to make it easier to follow the pattern instructions.

Before beginning it is important that you know how to do the following techniques:

**Change colors cutting the yarn:** When the pattern tells you to change colors, at the end of the row of the color you've been using, cut the yarn, leaving a tail about 8

inches (20 cm) long to weave in later and begin working with the new color.

**Bind off stitches (in the middle of the row):** To bind off 1 stitch you need to work 2 stitches. This means, when binding off 1 stitch, work 2 stitches, then pass the first stitch over the second one. To bind off another stitch, work 1 more stitch and pass the second stitch over the third one. Keep working in this way until you have bound off the desired number of stitches. Once the stitches are bound off, there will be 1 stitch left on the needle.

When the pattern says to bind off 1, remember you have to work 2.

**Leave stitches on hold:** when you have to leave stitches on hold, use a tapestry needle to thread a strand of yarn in another color through the indicated stitches. Knot the ends of the yarn so the stitches won't fall off. When you have to pick up the stitches, cut the knot and carefully return the stitches to the needle one by one as you remove them from the yarn.

**Work in the round (magic loop):** to work in the round, when you finish casting on, don't turn the work. Continue by working into the first stitch that you cast on. This way the right side of the work will always be facing you, and you will create a tube without having to sew the sides together.

In some projects worked with circular needles, it's likely that the diameter of the project is less than the diameter of the needles. In these cases, the magic loop technique is used, which consists of pulling out a part of the cable between the needles and twisting it, creating a loop. You can do it in one or a few points in the round as needed. This will bring the stitches together, allowing you to handle the needles better when working in the round.

You can find more details on how to do this on [www.weareknitters.com](http://www.weareknitters.com) under the posts "HOW TO KNIT IN THE ROUND" and "HOW TO KNIT IN THE ROUND USING THE MAGIC LOOP METHOD".

# START TO KNIT

1. Cast on 130 [140, 148, 152] stitches with color A onto one of the wooden needles.

2. Work rows 1 to 15 in garter stitch, which means knit all stitches and all rows.

3. Work rows 16 to 127 keeping in mind the following color and stitch changes:

Row 16: knit all stitches with color E.

Row 17: purl all stitches with color F.

Row 18: knit all stitches with color E.

Rows 19, 21, and y 23 : knit all stitches with color D.

Row 20, 22: purl all stitches with color D.

Row 24 to 27: knit all stitches with color A.

Rows 28, 29, 31, and 33: knit all stitches with color B.

Rows 30 and 32: purl all stitches with color B.

Rows 34, 35 and 37: knit all stitches with color C.

Row 36: purl all stitches with color C.

Rows 38 to 41: knit all stitches with color A.

Rows 42, 43, 45, and 47: knit all stitches with color D.

Rows 44 and 46: purl all stitches with color D.

Row 48: knit all stitches with color E.

Rows 49, 50, and 51: knit all stitches with color A.

Row 52: knit all stitches with color E.

Rows 53 and 55: knit all stitches with color F.

Row 54: purl all stitches with color F.

Rows 56 to 59: knit all stitches with color A.

Rows 60, 61, and 63: knit all stitches with color B.

Row 62: purl all stitches with color B.

Rows 64, 65, and 67: knit all stitches with color D.

Row 66: purl all stitches with color D.

Rows 68 to 71: knit all stitches with color A.

Repeat rows 16 to 71 until you reach row 127.

4. Now we are going to divide the piece in three to work the fronts and the back. To do so, work rows 128 and 129 as follows:

**we are knitters**



Row 128: knit all stitches with color E.

Row 129: with color F, purl 24 [26, 28, 29], bind off 4 stitches, purl 73 [79, 83, 85], bind off 4 stitches, and purl the remaining stitches.

Continue working these 24 [26, 28, 29] stitches and leave the other 74 [80, 84, 86] and 24 [26, 28, 29] stitches on hold to work them later.

5. Work rows 130 to 183 the same as for rows 18 to 71

Sizes L and XL

6. Work rows 184 to 187 in garter stitch with color A.

7. Once you have finished knitting the 183 [183, 187, 187] rows, bind off all stitches. Pick up the 74 [80, 84, 86] stitches you left on hold in the back and work rows 130 to 183 by repeating rows 130 to 183 [183, 187, 187] for the left front.

8. Once you have finished knitting the 183 [183, 187, 187] rows, bind off all stitches. Pick up the 24 [26, 28, 29] stitches you left on hold on in the back and work rows 130 to 183 [183, 187, 187] for the right front.

9. Bind off stitches.

# JOIN AND FINISH

Now we are going to shape the edge of the vest, to do so:

1. Thread the tapestry needle with the same yarn that you used for your project and sew both of the shoulders. To do this, place the front and back together right-side facing down, lining up the shoulder seams. Sew [26, 29, 33] stitches, make a knot and put down the tapestry needle for now.

2. Using the wooden needles pick up the stitches around the edges of the front pieces and neck with color A. Start with right front edge, continue to the center back of the neck, and end on the left front. Pick up 248 [250, 254, 254] stitches (111 [111, 113, 113] from the right front, 26 [28, 28, 28] stitches from the back, and 111 [111, 113, 113] from the left front). To pick up the stitches, \*pick up 1 stitch from the next row, skip 1 row, pick up 2 stitches from the next 2 rows, skip 1 row\*. Repeat from \* to \* until there are 3 [3, 2, 2] rows left, pick up 3 [3, 2, 2] stitches from these rows. Pick up 1 stitch from each stitch from the back. Repeat from \* to \* until there are 3 [3, 2, 2] rows to reach the end, pick up 1 stitch from each row.

3. Work 12 rows in garter stitch with the picked- up stitches. Bind off all picked up stitches.

You can find more details on how to do this on our blog at [www.weareknitters.com](http://www.weareknitters.com) under the post “HOW TO PICK UP STITCHES AROUND THE NECK FOR CARDIGANS”.

Now we are going to shape the armholes. To do so:

4. Pick up 70 [70, 76, 76] stitches from the armhole with color A, starting with the armhole bound-off stitches then the front, passing over the shoulder seam, and ending on the back.

To pick up the stitches: pick up 4 stitches from the armhole bound-off stitches, then \*pick up 1 stitch from the next row, skip 1 row, pick up 2 stitches in the next 2 rows, skip 1 row\*. Repeat from \* to \* until there are 3 stitches left, pick up these 3 stitches.

5. Work 10 rows in garter stitch in the round. This means:

Odd rounds: knit all stitches.

Even rounds: purl all stitches.

6. Bind off all stitches.

You can find more details on how to do this on our blog at [www.weareknitters.com](http://www.weareknitters.com) under the post “HOW TO PICK UP STITCHES”.

7. To finish, make a knot and weave in the tail end of yarn about 3 inches (8 cm), cut off even with the fabric. Weave in any loose ends in the same way.

8. We suggest you block the garment for uniform results.

## **CUSTOMIZE!**

Once you're done knitting, customize your project with pins, brooches, etc. Have fun with it! Send us your pics through Instagram using the hashtags **#weareknitters** and **#Mariagervest!**

**we are knitters**

# VOUS AUREZ BESOIN DE

- 5 pelotes de The Wave de We Are Knitters (100g)
- 1 pelote de de Finita Yarn de We Are Knitters (100g)
- 1 pelote de Pima cotton de We Are Knitters (100g)
- 2 pelotes de The Baby Alpaca de We Are Knitters (50g)
- 1 pelote de The wool de We Are Knitters (200g)
- 1 pelote de Meriwool de We Are Knitters (100g)
  
- Aiguilles circulaires de tricot de 5 mm / 5 US / 6 UK
  
- Une aiguille à coudre pour assembler et coudre la pièce

Voici les points et techniques utilisés pour réaliser ce projet :

**1. Monter des mailles**

**2. Point mousse**

**3. Changer de couleur en coupant le fil\***

**4. Point jersey**

**5. Rabattre des mailles au milieu de l'ouvrage\***

**6. Laisser des mailles en attente\***

**7. Relever des mailles**

**8. Rabattre des mailles**

**9. Tricoter en rond (magic loop)\***

**10. Assembler et terminer le projet**

*\*Cette technique est expliquée dans l'introduction.*

La plupart des tutoriels vidéos de ces points et techniques sont disponibles sur notre site web . N'hésitez pas à les consulter et pratiquer.

# ÉCHANTILLON DE TENSION

Prenez votre temps pour en gagner par la suite ! Cela vous prend seulement 10 minutes de réaliser votre échantillon alors qu'ajuster votre pièce peut vous prendre des heures ou plusieurs jours, notamment si vous devez tout recommencer de zéro.

L'échantillon de tension vous donne des indications sur la tension recommandée pour mener à bien votre projet. Il est particulièrement important de faire un échantillon de 10x10 cm, où vous pouvez compter le nombre de rangs et de mailles pour s'assurer que la tension est la bonne. Avec cette méthode, vos mesures correspondront à celles indiquées dans le patron.

Si l'échantillon est plus petit que recommandé, essayez de tricotez un peu moins tendu. Si votre échantillon est plus large, tricotez plus tendu.

Pour finir, le tricot c'est un art à part entière, pas une science exacte, il est donc normal qu'il ait une différence de 1 à 3 cm à la fin. Vous trouverez plus d'informations sur la création d'un échantillon pour l'échelle des points sur notre blog : "COMMENT MESURER UN ÉCHANTILLON DE TENSION EN TRICOT" sur notre site [www.weareknitters.com](http://www.weareknitters.com)

## TRICOTEZ L'ÉCHANTILLON DE TENSION:

*POINT MOUSSE*

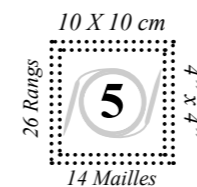

# INTRODUCTION

Ce projet se tricote en une seule pièce, en 6 couleurs et fibres différentes.

Couleur A : 5 [5, 6, 6] pelotes “The Wave”.  
Couleur B : 1 [1, 1, 1] pelote “Finita Yarn”.  
Couleur C : 1 [1, 1, 1] pelote “Pima Cotton”.  
Couleur D : 2 [2, 2, 2] pelotes “Baby Alpaca”.  
Couleur E : 1 [1, 1, 1] pelote “The Wool”.  
Couleur F : 1 [1, 1, 1] pelote “Meriwool”.

Sur ce patron, quatre tailles S [M, L, XL] sont indiquées. Suivez les instructions correspondantes à la taille que vous souhaitez tricoter sans oublier que le premier chiffre correspond à la taille S, le deuxième à la taille M, le troisième à la taille L et le quatrième à la taille XL. Si vous n’avez qu’un seul chiffre, cela voudra dire qu’il vaut pour toutes les tailles. Si votre taille indique 0, cela signifie que ces instructions ne s’appliquent pas à votre taille et ne nécessitent aucune action de votre part, passez à l’instruction suivante.

Avant de commencer, nous vous conseillons de souligner les chiffres qui correspondent à votre taille pour faciliter la lecture du patron durant votre travail.

Avant de commencer à tricoter, il convient de connaître les techniques suivantes :

**Changer de couleur en coupant le fil** : lorsque le patron indique un changement de couleur, à la fin du

rang de la couleur que vous venez d’utiliser, coupez le fil en laissant environ 20 centimètres pour le camoufler plus tard et commencez à tricoter avec l’autre couleur.

**Rabattre des mailles au milieu de l’ouvrage** : pour rabattre une maille, il faut tricoter deux mailles. C’est-à-dire : tricotez 2 mailles et passez la première maille par-dessus la deuxième. Pour rabattre une autre maille, tricotez encore une maille et passez la deuxième sur la troisième, et ainsi de suite jusqu’à ce que vous ayez rabattu le nombre de mailles souhaité. Une fois les mailles rabattues, il vous restera une maille sur l’aiguille droite.

Quand le patron indique qu’il faut rabattre une maille, rappelez-vous d’en tricoter 2.

**Laisser des mailles en attente** : lorsque vous devez laisser des mailles en attente, à l’aide de l’aiguille à laine passez un fil d’une autre couleur dans les mailles indiquées. Faites un nœud avec les deux extrémités du fil pour ne pas perdre de mailles. Lorsque vous devrez les récupérer, coupez le nœud et insérez les mailles une à une sur l’aiguille, très soigneusement, au fur et à mesure que vous les retirez du fil. Si vous avez déjà divisé l’ouvrage dans d’autres projets, vous pouvez laisser les mailles en attente sur la même aiguille.

**Tricoter en rond (magic loop)** : pour tricoter en rond, lorsque vous terminez le rang, ne tournez pas l’ouvrage,

continuez à tricoter sur la première maille que vous avez montée. De cette façon, vous travaillez toujours sur l'endroit et le tricot reste fermé, sans coutures.

Sur certains projets tricotés avec des aiguilles circulaires, il est fort probable que le diamètre du tricot soit plus petit que celui des aiguilles. Dans ces cas, on utilise la technique du magic loop, qui consiste à faire sortir une partie du câble des aiguilles entre deux mailles et à le croiser en formant un loop. Vous pouvez le faire sur un ou plusieurs endroits du rang, selon vos besoins. Cela rapproche les mailles entre elles et arrondit le tricot, ce qui vous permet de mieux manipuler les aiguilles.

Vous pouvez compléter ces instructions avec les tutoriels "COMMENT TRICOTER EN ROND" et "COMMENT TRICOTER EN ROND EN UTILISANT LA TECHNIQUE DU MAGIC LOOP" que vous trouverez sur le blog de notre site [www.weareknitters.fr](http://www.weareknitters.fr).

# COMMENCEZ À TRICOTER

1. Montez 130 [140, 148, 152] mailles avec la couleur A sur une des aiguilles en bois.

2. Tricotez du rang 1 au rang 15 en point mousse, c'est-à-dire : tricotez toutes les mailles et tous les rangs à l'endroit.

3. Tricotez du rang 16 au rang 127 en tenant compte des changements de couleur et de point suivants :

Rang 16 : tricotez toutes les mailles à l'endroit avec la couleur E.

Rang 17 : tricotez toutes les mailles à l'envers avec la couleur F.

Rang 18 : tricotez toutes les mailles à l'endroit avec la couleur E.

Rangs 19, 21 et 23 : tricotez toutes les mailles à l'endroit avec la couleur D.

Rangs 20 et 22 : tricotez toutes les mailles à l'envers avec la couleur D.

Rangs 24 à 27 : tricotez toutes les mailles à l'endroit avec la couleur A.

Rangs 28, 29, 31 et 33 : tricotez toutes les mailles à l'endroit avec la couleur B.

Rangs 30 et 32 : tricotez toutes les mailles à l'envers avec la couleur B.

Rangs 34, 35 et 37 : tricotez toutes les mailles à l'endroit avec la couleur C.

Rang 36 : tricotez toutes les mailles à l'envers avec la couleur C.

Rangs 38 à 41 : tricotez toutes les mailles à l'endroit avec la couleur A.

Rangs 42, 43, 45 et 47 : tricotez toutes les mailles à l'endroit avec la couleur D.

Rangs 44 et 46 : tricotez toutes les mailles à l'envers avec la couleur D.

Rang 48 : tricotez toutes les mailles à l'endroit avec la couleur E.

Rangs 49, 50 et 51 : tricotez toutes les mailles à l'endroit avec la couleur A.

Rang 52 : tricotez toutes les mailles à l'endroit avec la couleur E.

Rangs 53 et 55 : tricotez toutes les mailles à l'endroit avec la couleur F.

Rang 54 : tricotez toutes les mailles à l'envers avec la



couleur F.

Rangs 56 à 59 : tricotez toutes les mailles à l'endroit avec la couleur A.

Rangs 60, 61 et 63 : tricotez toutes les mailles à l'endroit avec la couleur B.

Rang 62 : tricotez toutes les mailles à l'envers avec la couleur B.

Rangs 64, 65 et 67 : tricotez toutes les mailles à l'endroit avec la couleur D.

Rang 66 : tricotez toutes les mailles à l'envers avec la couleur D.

Rangs 68 à 71 : tricotez toutes les mailles à l'endroit avec la couleur A.

Répétez du rang 16 au rang 71 jusqu'à atteindre le rang 127.

4. Nous allons maintenant diviser l'ouvrage en 3 parties pour tricoter les devants et le dos. Pour cela, tricotez les rangs 128 et 129 en suivant les indications ci-dessous :

Rang 128 : tricotez toutes les mailles à l'endroit avec la couleur E.

Rang 129 : avec la couleur F, tricotez 24 [26, 28, 29]

mailles envers, rabattez 4 mailles, tricotez 73 [79, 83, 85] mailles envers, rabattez 4 mailles et tricotez le reste du rang à l'envers.

Continuez à tricoter ces 24 [26, 28, 29] dernières mailles et laissez les 74 [80, 84, 86] et 24 [26, 28, 29] autres mailles en attente pour les récupérer plus tard.

5. Tricotez du rang 130 au rang 183 en répétant du rang 18 au rang 71.

Tailles L et XL

6. Tricotez du rang 184 au rang 187 en point mousse avec la couleur A.

7. Une fois les 183 [183, 187, 187] rangs tricotés, rabattez toutes les mailles, récupérez les 74 [80, 84, 86] mailles que vous aviez sur le dos et tricotez du rang 130 au rang 183 en répétant du rang 130 au rang 183 [183, 187, 187] du devant gauche.

8. Une fois les 183 [183, 187, 187] rangs tricotés, rabattez toutes les mailles, récupérez les 24 [26, 28, 29] mailles que vous aviez sur le dos et répétez du rang 130 au rang 183 [183, 187, 187] du devant gauche.

9. Rabattez toutes les mailles.

# ASSEMBLEZ ET TERMINEZ LE PROJET

Nous allons maintenant former le bord de la veste et pour cela :

1. Enfilez l'aiguille à coudre avec un fil de la même fibre et cousez les deux épaules. Pour cela, contre posez les deux devants et le dos avec le recto vers le haut. Cousez 24 [26, 29, 33] mailles, faites un nœud et laissez de côté l'aiguille à coudre pour l'instant.

2. Reprenez les aiguilles à tricoter et relevez les mailles tout autour des bords des devants et du col avec la couleur A. Commencez par le bord du devant droit, continuez par le col et terminez par le bord du devant gauche. Relevez 248 [250, 254, 254] mailles (111 [111, 113, 113] du devant droit, 26 [28, 28, 28] du dos et 111 [111, 113, 113] du bord du devant gauche). Pour relever les mailles, \*relevez 1 maille sur le rang suivant et laissez 1 rang sans relever, relevez 2 mailles sur les 2 rangs suivants et laissez 1 rang sans relever\*. Répétez de \* à \* jusqu'à ce qu'il ne reste plus que 3 [3, 2, 2] rangs, relevez 3 [3, 2, 2] mailles sur ces 3 [3, 2, 2] rangs. Relevez 1 maille sur chaque maille du dos. Répétez de \* à \* jusqu'à ce qu'il ne reste plus que 3 [3, 2, 2] rangs pour atteindre la fin et relevez 1 maille sur chaque rang.

3. Avec les mailles relevées, tricotez 12 rangs en point mousse. Rabattez les mailles relevées.

N'hésitez pas à compléter ces instructions avec le tutoriel "COMMENT RELEVER DES MAILLES SUR LE COL DES VESTES" que vous trouverez sur le blog de notre site web [www.weareknitters.fr](http://www.weareknitters.fr).

Nous allons maintenant former les emmanchures et pour cela :

4. Relevez 70 [70, 76, 76] mailles sur l'emmanchure, avec la couleur A, en commençant par les mailles que vous avez rabattues sur l'emmanchure, ensuite sur le devant, en passant par la couture de l'épaule et en terminant par le dos. Pour relever les mailles, relevez les 4 mailles rabattues de l'emmanchure, ensuite \*relevez 1 maille sur le rang suivant et laissez 1 rang sans relever, relevez 2 mailles sur les 2 rangs suivants et laissez 1 rang sans relever\*. Répétez de \* à \* jusqu'à ce qu'il ne reste plus que 3 mailles, et relevez ces 3 dernières.

5. Tricotez 10 rangs en point mousse en rond, c'est-à-dire :

Rangs impairs : tricotez toutes les mailles à l'endroit.

Rangs pairs : tricotez toutes les mailles à l'envers.

6. Rabattez toutes les mailles.

N'hésitez pas à compléter ces instructions avec le tutoriel "COMMENT RELEVER DES MAILLES SUR UN VÊTEMENT" que vous trouverez dans le blog de notre site web [www.weareknitters.fr](http://www.weareknitters.fr).

7. Pour terminer, faites un nœud et à l'aide de l'aiguille à coudre camouflez les fils restants entre les mailles tricotées. Lorsque vous aurez camouflé plusieurs centimètres, coupez les fils à ras du tricot.

8. Nous vous conseillons de bloquer le vêtement pour obtenir un résultat plus uniforme.

## **CUSTOMISEZ !**

Personnalisez votre pièce avec des broches etc...  
Envoyez-nous vos photos via Instagram avec le  
hashtag **#weareknitters** et **#Mariagervest!**

# DU BENÖTIGST

- 5 Knäuel The Wave von We Are Knitters (100g)
  - 1 Knäuel Finita Yarn von We Are Knitters (100g)
  - 1 Knäuel Pima cotton von We Are Knitters (100g)
  - 2 Knäuel The Baby Alpaca von We Are Knitters (50g)
  - 1 Knäuel The wool von We Are Knitters (200g)
  - 1 Knäuel Meriwool von We Are Knitters (100g)
- 5 mm / 5 US / 6 UK Rundstricknadeln
- Eine Stopfnadel für die Fertigstellung

*\*Diese Technik wird in der Einleitung erklärt.*

- |                                                       |                                             |
|-------------------------------------------------------|---------------------------------------------|
| <b>1. Maschen anschlagen</b>                          | <b>7. Maschen aufnehmen</b>                 |
| <b>2. Kraus rechts</b>                                | <b>8. Maschen abketten</b>                  |
| <b>3. Farbwechsel mit Faden abschneiden*</b>          | <b>9. Maschen aufnehmen</b>                 |
| <b>4. Glatt rechts</b>                                | <b>10. In Runden stricken (Magic Loop)*</b> |
| <b>5. Maschen in der Mitte einer Arbeit abketten*</b> | <b>11. Projekt fertigstellen</b>            |
| <b>6. Maschen stilllegen*</b>                         |                                             |

*\*These techniques are explained in the introduction.*

Für viele dieser Muster und Techniken findest du Videos auf unserer Website. Schau einfach vorbei und übe ein wenig bevor du loslegst!

# MASCHENPROBE

Nimm dir Zeit um Zeit zu sparen!  
Du brauchst 10 Minuten um deine Maschenprobe zu fertigen, während es Stunden oder Tage dauern kann, wenn du die Anleitung später anpassen und eventuell von vorne anfangen musst.

Mit der Maschenprobe wirst du überprüfen, ob die Spannung beim Stricken die empfohlene für dieses Projekt ist. Es ist sehr wichtig eine Maschenprobe von 10x10 cm zu machen, bei der du die Reihen und Maschen, die in die Probe passen, zählen kannst, um so festzustellen, ob die Spannung richtig ist. Mit dieser Methode werden deine Endmaße mit denen in der Anleitung übereinstimmen.

Wenn deine Probe kleiner als empfohlen geworden ist, versuche lockerer zu stricken. Wenn sie größer ausgefallen ist, versuche fester zu stricken.

Stricken ist eine Kunst, keine Wissenschaft und du bist keine Maschine, es ist also normal wenn die Probe am Ende 1-3 cm abweicht.

Du wirst mehr Information hierzu im Blog Post „WIE MAN DIE SPANNUNG EINES MUSTERS MISST“ finden. Diesen findest du auf unserer Webseite [weareknitters.de](http://weareknitters.de)

## STRICKE DIE MASCHENPROBE IN:

*KRAUS RECHTS*

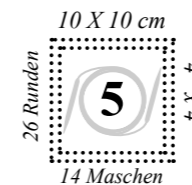

# EINLEITUNG

Dieses Projekt wird in einem Stück und in 6 verschiedenen Farben und Fasern gestrickt.

Farbe A: 5 [5, 6, 6] Knäuel "The Wave".

Farbe B: 1 [1, 1, 1] Knäuel "Finita Yarn".

Farbe C: 1 [1, 1, 1] Knäuel "Pima Cotton".

Farbe D: 2 [2, 2, 2] Knäuel "Baby Alpaka".

Farbe E: 1 [1, 1, 1] Knäuel "The Wool".

Farbe F: 1 [1, 1, 1] Knäuel "Meriwool".

Diese Anleitung ist in vier Größen verfasst, S [M, L, XL]. Folge den Anweisungen für die Größe, die du gerne stricken möchtest, wobei sich die erste Angabe auf die Größe S, die zweite auf die Größe M, die dritte auf die Größe L und die vierte auf die Größe XL bezieht. Wenn nur eine Nummer angegeben ist, gilt sie für beide Größen. Wenn bei deiner Größe eine 0 steht, bedeutet dies, dass diese Anweisungen nicht auf Deine Größe bezogen sind und Du an dieser Stelle nichts tun musst. Fahre mit der nächsten Anweisung fort.

Wir empfehlen Dir alle Nummern zu markieren, die zu der Größe gehören, die Du stricken möchtest, bevor Du mit dem Stricken beginnst. Dadurch kannst Du der Anleitung leichter folgen.

Bevor du mit dem Stricken beginnst, ist es wichtig, dass du die folgenden Techniken kennst:

Farbwechsel mit Faden abschneiden: Wenn das

Muster einen Farbwechsel vorgibt, schneide den Faden am Ende der Reihe mit der Farbe ab, die du gerade verwendet hast, lasse etwa 20 Zentimeter zum Vernähen übrig und beginne, mit der anderen Farbe zu stricken an.

Maschen in der Mitte der Arbeit abketten: Um eine Masche abzuketten, musst du zwei Maschen stricken. Das heißt, wenn du eine Masche abkettest, stricke zwei Maschen und lege die erste Masche über die zweite. Um eine weitere Masche abzuketten, stricke eine weitere Masche und lege die zweite Masche über die dritte. Mache so weiter, bis die gewünschte Maschenzahl abgekettet ist. Sobald die Maschen abgekettet sind, verbleibt eine Masche auf der rechten Nadel, die nicht abgekettet ist.

Wenn in der Anleitung steht, dass 1 Masche abkettet werden soll, denke daran 2 Maschen zu stricken

Maschen in der Warteschleife lassen: Wenn Du Maschen stilllegen musst, ziehst Du mithilfe der Nähnadel einen andersfarbigen Faden durch die angegebenen Maschen und machst einen Knoten mit beiden Enden, damit sich die Maschen nicht lösen. Wenn du sie wieder aufnehmen musst, schneide den Knoten ab und führe die Maschen nacheinander vorsichtig auf die Nadel, während du sie aus dem Faden ziehst. Wenn du Erfahrung mit der Aufteilung deiner Arbeit hast, kannst du die Maschen auf derselben Nadel stilllegen.

In Runden stricken (Magic Loop): Um in Runden zu stricken, wende die Arbeit nicht, wenn Du die Runde beendet hast, sondern stricke mit der zuerst angeschlagenen Masche weiter. Auf diese Weise strickst du immer auf der rechten Seite und an Deinem Gestrick sind keine Näht zu sehen.

Bei bestimmten Projekten, die mit Rundnadeln gestrickt werden, ist der Durchmesser des Gewebes wahrscheinlich kleiner als der der Nadeln. In diesen Fällen wird die Technik des Magic Loop verwendet, die darin besteht, einen Teil der Nadeln zwischen zwei Maschen aus der Arbeit zu ziehen und sie zu einer Schlaufe zu formen. Du kannst dies an einer oder mehreren Maschen der Reihe tun, je nach Bedarf. Auf diese Weise erreichst Du, dass die Maschen sich zusammenschließen und das Gestrick eine Kreisform erhält, was Dir die Handhabung mit den Nadeln vereinfacht.

Mehr Details hierzu findest Du auf unserer Website [www.weareknitters.de](http://www.weareknitters.de) in dem Blogbeitrag „WIE MAN IN KREISRUNDEN STRICKT“ und WIE MAN IN KREISRUNDEN MIT DER TECHNIK MAGIC LOOP STRICKT“

# LOS GEHT'S

1. Schlage 130 [140, 148, 152] Maschen in Farbe A auf einer deiner Holzstricknadeln an.

2. Stricke die Reihen 1 bis 15 in kraus rechts, d. h., stricke alle Maschen rechts in allen Reihen.

3. Stricke die Reihen 16 bis 127 und beachte dabei die folgenden Farb- und Maschenartwechsel:

Reihe 16: Stricke alle Maschen rechts in Farbe E.

Reihe 17: Stricke alle Maschen links in Farbe F.

Reihe 18: Stricke alle Maschen rechts in Farbe E.

Reihen 19, 21 und 23 : Stricke alle Maschen rechts in Farbe D.

Reihe 20, 22: Stricke alle Maschen links in Farbe D.

Reihe 24 bis 27: Stricke alle Maschen rechts in Farbe A.

Reihen 28, 29, 31 und 33: Stricke alle Maschen rechts in Farbe B.

Reihen 30 und 32: Stricke alle Maschen links in Farbe B.

Reihen 34, 35 und 37: Stricke alle Maschen rechts in Farbe C.

Reihe 36: Stricke alle Maschen links in Farbe C.

Reihen 38 bis 41: Stricke alle Maschen rechts in Farbe A.

Reihen 42, 43, 45 und 47: Stricke alle Maschen rechts in Farbe D.

Reihen 44 und 46: Stricke alle Maschen links in Farbe D.

Reihe 48: Stricke alle Maschen rechts in Farbe E.

Reihen 49, 50 und 51: Stricke alle Maschen rechts in Farbe A.

Reihe 52: Stricke alle Maschen rechts in Farbe E.

Reihen 53 und 55: Stricke alle Maschen rechts in Farbe F.

Reihe 54: Stricke alle Maschen links in Farbe F.

Reihen 56 bis 59: Stricke alle Maschen rechts in Farbe A.

Reihen 60, 61 und 63: Stricke alle Maschen rechts in Farbe B.

Reihe 62: Stricke alle Maschen links in Farbe B.

Reihen 64, 65 und 67: Stricke alle Maschen rechts in Farbe D.



Reihe 66: Stricke alle Maschen links in Farbe D.

Reihen 68 bis 71: Stricke alle Maschen rechts in Farbe A.

Wiederhole die Reihen 16 bis 71, bis du Reihe 127 erreicht hast.

4. Als Nächstes teilen wir das Strickstück in 3 Teile auf, um die Vorderteile und das Rückteil zu stricken. Stricke dafür die Reihen 128 und 129 wie folgt:

Reihe 128: Stricke alle Maschen rechts in Farbe E.

Reihe 129: Stricke mit Farbe F 24 [26, 28, 29] Maschen links. Kette 4 Maschen ab, stricke 73 [79, 83, 85] Maschen links, kette 4 Maschen ab und stricke die restlichen Maschen links.

Stricke die letzten 24 [26, 28, 29] Maschen weiter und lege die anderen 74 [80, 84, 86] und 24 [26, 28, 29] Maschen still, um sie später wieder aufzunehmen.

5. Stricke Reihen 130 bis 183 und wiederhole Reihen 18 bis 71.

Größen L und XL

6. Stricke die Reihen 184 bis 187 in kraus rechts in Farbe A.

7. Sobald du die 183 [183, 187, 187] Reihen gestrickt hast, kette alle Maschen ab, nimm die 74 [80, 84, 86] Maschen wieder auf, die du auf dem Rücken hattest, stricke die Reihen 130 bis 183 und wiederhole die Reihen 130 bis 183 [183, 187, 187] des linken Vorderteils.

8. Sobald du die 183 [183, 187, 187] Reihen gestrickt hast, kette alle Maschen ab, nimm die 24 [26, 28, 29] Maschen wieder auf, die du auf dem Rücken hattest, und wiederhole die Reihen 130 bis 183 [183, 187, 187] des linken Vorderteils.

9. Kette alle Maschen ab.

# ZUSAMMENNÄHEN UND BEENDEN

Als Nächstes werden wir den Rand der Jacke stricken.

1. Fädle Dein Garn in in die Nähnadel ein und nähe beide Schultern zusammen. Lege dafür die Vorderteile und das Rückteil rechts auf rechts aufeinander, wobei die rechte Seite nach oben zeigt. Nähe 24 [26, 29, 33] Maschen zusammen, mach einen Knoten und lege die Nähnadel beiseite.

2. Nimm nun mit Deinen Stricknadeln die Maschen in Farbe A um die vorderen Ränder und den Kragen herum auf.

Beginne am Rand des rechten Vorderteils und fahre mit dem Kragen fort und ende am linken Rand. Nimm 248 [250, 254, 254] Maschen (111 [111, 113, 113] aus dem rechten Vorderteil auf, 26 [28, 28, 28] aus dem Rückteil und 111 [111, 113, 113] von der linken Vorderkante). Um die Maschen aufzunehmen, \*nimm 1 Masche in der nächsten Reihe auf und überspringe 1 Reihe, nimm 2 Maschen in den nächsten 2 Reihen auf und überspringe 1 Reihe . Wiederhole von \* bis \* bis noch 3 [3, 2, 2] Reihen übrigbleiben. Nimm 3 [3, 2, 2] Maschen aus diesen 3 [3, 2, 2] Reihen auf. Nimm 1 Masche in jede Masche der Rückseite auf. Wiederhole von \* bis \* bis noch 3 [3, 2, 2] Reihen übrigbleiben, um zum Ende zu gelangen und nimm 1 Masche in jeder Reihe auf.

3. Stricke mit den aufgenommenen Maschen 12 Reihen in kraus rechts. Kette die aufgenommenen Maschen ab.

Du kannst diese Anweisungen mit dem Tutorial „WIE MAN MASCHEN VOM KRAGEN IN JACKEN AUFNIMMT“ ergänzen, das du auf unserem Blog [www.weareknitters.com](http://www.weareknitters.com) findest.

Als Nächstes werden wir die Armausschnitte stricken.

4. Nimm 70 [70, 76, 76] Maschen aus dem Armausschnitt in Farbe A auf, beginne mit den Maschen, die du in den Armausschnitt abgekettet hast, mach weiter mit dem Vorderteil, Schulternaht und ende am Rücken. Um die Maschen aufzunehmen, nimmst du die 4 abgeketteten Masche im Armausschnitt auf, dann 1 Masche in der nächsten Reihe auf und überspringe 1 Reihe, nimm 2 Maschen in den nächsten 2 Reihen auf und überspringe 1 Reihe \*. Wiederhole von \* bis \* bis noch 3 Maschen übrigbleiben. Nimm diese 3 Maschen auf.

5. Stricke 10 Reihen in kraus rechts und in Kreisrunden. Das bedeutet:

Ungerade Reihen: Stricke alle Maschen rechts.

Gerade Reihen: Stricke alle Maschen links.

6. Kette alle Maschen ab.

Mehr Details hierzu findest Du auf unserer Website [www.weareknitters.com](http://www.weareknitters.com) in dem Blogbeitrag „WIE MAN MASCHEN AUFNIMMT“

4. Zum Schluss verknotest du die Fäden und verwebst sie mithilfe der Nähnadel mehrere Zentimeter in der Häkelei. Schneide sie dann bündig ab.

8. Wir empfehlen dir, das Kleidungsstück für ein gleichmäßigeres Ergebnis zu blocken.

## **WERDE KREATIV!**

Sobald du mit deinem Projekt fertig bist, kannst du es noch individuell gestalten, zum Beispiel mit einer Brosche. Falls du dein Ergebnis mit uns auf Instagram teilen möchtest, markiere dein Foto mit den Hashtags **#weareknitters** und **#Mariagervest!**

# NECESITARÁS

- 5 ovillos de 100 gramos de The Wave de We Are Knitters
- 1 ovillo de 100 gramos de Finita Yarn de We Are Knitters
- 1 ovillo de 100 gramos de Pima cotton de We Are Knitters
- 2 ovillos de 50 gramos de The Baby Alpaca de We Are Knitters
- 1 ovillo de 200 gramos de The wool de We Are Knitters
- 1 ovillo de 100 gramos de Meriwool de We Are Knitters
  
- Un par de agujas circulares de 5 mm / 5 US / 6 UK
  
- Una aguja lanera para unir y rematar

Estos son los puntos y técnicas que vas a necesitar para realizar este proyecto:

- |                                                |                                            |
|------------------------------------------------|--------------------------------------------|
| <b>1. Montar puntos</b>                        | <b>7. Recoger puntos</b>                   |
| <b>2. Punto bobo</b>                           | <b>8. Cerrar puntos</b>                    |
| <b>3. Cambiar de color cortando la hebra*</b>  | <b>9. Recoger puntos</b>                   |
| <b>4. Punto jersey</b>                         | <b>10. Tejer en circular (magic loop)*</b> |
| <b>5. Cerrar puntos en mitad de una labor*</b> | <b>11. Rematar</b>                         |
| <b>6. Dejar puntos en espera*</b>              |                                            |

*\*Esta técnica tiene explicación en la introducción.*

La mayoría de estos puntos y técnicas tienen tutorial en nuestra web. No dudes en consultarlos y practicar.

# MUESTRA DE TENSIÓN

¡Tómate tu tiempo para ahorrar tiempo!  
Hacer tu muestra te llevará 10 minutos,  
mientras que ajustar tu proyecto una vez  
tejido, te llevará horas o incluso días si  
tienes que empezar de nuevo.

La muestra de tensión es la tensión  
recomendada para la realización de tu  
proyecto. Es muy importante que antes de  
empezar tu labor hagas una muestra para  
contar cuántos puntos y cuántas vueltas  
cabén en 10x10 cm para asegurarte de que  
tu tensión es la correcta para este proyecto.  
De este modo, tus medidas corresponderán  
con las especificadas en el esquema.

Si tu muestra es más pequeña que la  
recomendada, trata de tejer un poco más  
suelto. Si tu muestra es más grande que la  
recomendada, trata de tejer un poco más  
apretado.

Por último, ten en cuenta que tejer no es  
una ciencia exacta ni se hace a máquina. Es  
normal que tus medidas puedan variar en 1  
a 3 centímetros de las finales.

Puedes encontrar más información sobre  
la muestra del punto en el post del blog:  
“CÓMO MEDIR UNA MUESTRA DE  
TENSIÓN” que encontrarás en nuestra web  
[weareknitters.com](http://weareknitters.com)

## TEJE LA MUESTRA DE TENSIÓN EN:

*PUNTO BOBO*

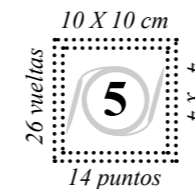

# INTRODUCCIÓN

Este proyecto se teje en una sola pieza y en 6 colores y fibras distintas.

Color A: 5 [5, 6, 6] ovillos “The Wave”.

Color B: 1 [1, 1, 1] ovillos “Finita Yarn”.

Color C: 1 [1, 1, 1] ovillos “Pima Cotton”.

Color D: 2 [2, 2, 2] ovillos “Baby Alpaca”.

Color E: 1 [1, 1, 1] ovillos “The Wool”.

Color F: 1 [1, 1, 1] ovillos “Meriwool”.

En este patrón se especifican cuatro tallas S [M, L, XL]. Sigue las instrucciones correspondientes a la talla que necesites teniendo en cuenta que el primer número hace referencia a la talla S, el segundo a la M, el tercero a la L y el cuarto a la XL. Cuando solo se da un número, sirve para todas las tallas. Si en tu talla hay un 0 significa que estas instrucciones no aplican a tu talla y no requiere acción por tu parte, pasa a la instrucción siguiente.

Te recomendamos que antes de empezar a tejer marques los números correspondientes a la talla que necesites para facilitar la lectura del patrón mientras trabajas.

Antes de empezar a tejer es importante que conozcas las siguientes técnicas:

**Cambiar de color cortando la hebra:** Cuando el patrón especifique un cambio de color, al finalizar la vuelta del color que acabas de utilizar, corta la hebra dejando unos 20 centímetros para rematarla después y empieza a tejer con el otro color.

**Cerrar puntos en mitad de la labor:** para cerrar un punto hay que tejer dos puntos. Es decir, al cerrar un punto, teje dos puntos y pasa el primer punto por encima del segundo. Para cerrar otro punto, teje un punto más y pasa el segundo sobre el tercero. Así sucesivamente hasta cerrar el número de puntos deseados. Una vez cerrados los puntos, quedará un punto en la aguja derecha sin cerrar.

Cuando en el patrón se especifica cierra un punto, recuerda tejer dos.

**Dejar puntos en espera:** cuando tengas que dejar puntos en espera, pasa un hilo de otro color por los puntos indicados con ayuda de la aguja lanera. Haz un nudo con los dos extremos del hilo para que no se salgan los puntos. Cuando tengas que retomarlos, corta el nudo y ve introduciendo los puntos uno por uno en la aguja, con mucho cuidado, a medida que los vas sacando del hilo. Si tienes experiencia dividiendo la labor, puedes dejar los puntos en espera en la misma aguja.

**Tejer en circular (magic loop):** para tejer en circular,

cuando termines la vuelta no gires la labor, continúa tejiendo por el primer punto que montaste. De esta forma siempre tejes del lado del derecho y el tejido queda cerrado, sin costuras.

En ciertos proyectos tejidos con agujas circulares, es probable que el diámetro del tejido sea menor que el de las agujas. En estos casos se utiliza la técnica de magic loop, que consiste en sacar parte del cable de las agujas entre dos puntos y cruzarlo formando un loop. Puedes hacerlo en uno o varios puntos de la vuelta, según necesites. Esto hace que los puntos se junten y el tejido se redondee permitiéndote manejar mejor las agujas.

Puedes completar estas instrucciones con los tutoriales “CÓMO TEJER EN CIRCULAR” y “CÓMO TEJER EN CIRCULAR USANDO LA TÉCNICA MAGIC LOOP” que encontrarás en el blog de nuestra web [www.weareknitters.com](http://www.weareknitters.com).

# COMIENZA A TEJER

1. Monta 130 [140, 148, 152] puntos con el color A en una de las agujas de madera.

2. Teje de la vuelta 1 a la 15 a punto bobo, esto es, teje todos los puntos del derecho en todas las vueltas.

3. Teje de la vuelta 16 a la 127 teniendo en cuenta los siguientes cambios de color y punto:

Vuelta 16: teje todos los puntos del derecho con el color E.

Vuelta 17: teje todos los puntos del revés con el color F.

Vuelta 18: teje todos los puntos del derecho con el color E.

Vueltas 19, 21 y 23 : teje todos los puntos del derecho con el color D.

Vuelta 20, 22: teje todos los puntos del revés con el color D.

Vuelta 24 a 27: teje todos los puntos del derecho con el color A.

Vueltas 28, 29, 31 y 33: teje todos los puntos del derecho con el color B.

Vueltas 30 y 32: teje todos los puntos del revés con el color B.

Vueltas 34, 35 y 37: teje todos los puntos del derecho con el color C.

Vuelta 36: teje todos los puntos del revés con el color C.

Vueltas 38 a 41: teje todos los puntos del derecho del color A.

Vueltas 42, 43, 45 y 47: teje todos los puntos del derecho con el color D.

Vueltas 44 y 46: teje todos los puntos del revés con el color D.

Vuelta 48: teje todos los puntos del derecho con el color E.

Vueltas 49, 50 y 51: teje todos los puntos del derecho con el color A.

Vuelta 52: teje todos los puntos del derecho con el color E.

Vueltas 53 y 55: teje todos los puntos del derecho con el color F.

Vuelta 54: teje todos los puntos del revés con el color F.

Vueltas 56 a 59: teje todos los puntos del derecho con el color A.



Vueltas 60, 61 y 63: teje todos los puntos del derecho con el color B.

Vuelta 62: teje todos los puntos del revés con el color B.

Vueltas 64, 65 y 67: teje todos los puntos del derecho con el color D.

Vuelta 66: teje todos los puntos del revés con el color D.

Vueltas 68 a 71: teje todos los puntos del derecho con el color A.

Repite de la vuelta 16 a la 71 hasta llegar a la vuelta 127.

4. A continuación vamos a dividir la pieza en 3 para tejer los delanteros y la espalda, para ello teje las vueltas 128 y 129 de la siguiente manera:

Vuelta 128: teje todos los puntos del derecho con el color E.

Vuelta 129: con el color F, teje 24 [26, 28, 29] puntos del revés cierra 4 puntos, teje 73 [79, 83, 85] puntos del revés, cierra 4 puntos y teje el resto de la vuelta del revés.

Continúa tejiendo estos últimos 24 [26, 28, 29] puntos y deja los otros 74 [80, 84, 86] y 24 [26, 28, 29] puntos en espera para retomarlos más tarde.

5. Teje de la vuelta 130 a la 183 repitiendo de las vueltas 18 a la 71.

Tallas L y XL

6. Teje de la vuelta 184 a la 187 a punto bobo con el color A.

7. Una vez tejidas las 183 [183, 187, 187] vueltas, cierra todos los puntos, retoma los 74 [80, 84, 86] puntos que tenías en la espalda y teje de la vuelta 130 a la 183 repitiendo de la vuelta 130 a la 183 [183, 187, 187] del delantero izquierdo.

8. Una vez tejidas las 183 [183, 187, 187] vueltas, cierra todos los puntos, retoma los 24 [26, 28, 29] puntos que tenías en la espalda y repite de la vuelta 130 a la 183 [183, 187, 187] del delantero izquierdo.

9. Cierra todos los puntos.

# CÓMO REMATAR Y UNIR TU PROYECTO

A continuación vamos a formar el borde de la chaqueta. Para ello:

1. Enhebra la aguja lanera con una hebra de la misma fibra y cose los dos hombros. Para esto, sitúa los delanteros y la espalda contrapuestas con el derecho boca arriba. Cose 24 [26, 29, 33] puntos, haz un nudo y deja la aguja lanera por el momento.
2. Retoma las agujas de tejer y recoge los puntos alrededor de los bordes delanteros y el cuello con el color A. Empieza por el borde del delantero derecho y continúa con el cuello y termina en el borde izquierdo. Recoge 248 [250, 254, 254] puntos (111 [111, 113, 113] del delantero derecho, 26 [28, 28, 28] de la espalda y 111 [111, 113, 113] del borde delantero izquierdo).

Para recoger los puntos, \*recoge 1 punto en la siguiente vuelta y deja 1 vuelta sin recoger, recoge 2 puntos en las siguientes 2 vueltas y deja 1 vuelta sin recoger\*. Repite de \* a \* hasta que te queden 3 [3, 2, 2] vueltas recoge 3 [3, 2, 2] puntos en estas 3 [3, 2, 2] vueltas. Recoge 1 punto en cada punto de la espalda. Repite de \* a \* hasta que te queden 3 [3, 2, 2] vueltas para llegar al final y recoge 1 punto en cada vuelta.

3. Con los puntos recogidos, teje 12 vueltas a punto bobo. Cierra los puntos recogidos.

Puedes completar estas instrucciones con el tutorial “CÓMO RECOGER PUNTOS DEL CUELLO EN CHAQUETAS” que encontrarás en el blog de nuestra web [www.weareknitters.com](http://www.weareknitters.com).

A continuación vamos a formar las sisas. Para ello:

4. Recoge 70 [70, 76, 76] puntos en la sisa, con el color A, empezando por los puntos que cerraste en la sisa luego en el delantero, pasando por la costura del hombro y terminando en la espalda. Para recoger los puntos Recoge los 4 puntos cerrados de la sisa, luego \*recoge 1 punto en la siguiente vuelta y deja 1 vuelta sin recoger, recoge 2 puntos en las siguientes 2 vueltas y deja 1 vuelta sin recoger\*. Repite de \* a \* hasta que te queden 3 puntos recoge estos 3 puntos.

5. Teje 10 vueltas a punto bobo circular. Esto es:

Vueltas impares: teje todos los puntos del derecho.

Vueltas pares teje todos los puntos del revés.

6. Cierra todos los puntos.

Puedes completar estas instrucciones con el tutorial “CÓMO RECOGER PUNTOS EN UNA PRENDA” que encontrarás en el blog de nuestra web [www.weareknitters.com](http://www.weareknitters.com)

7. Para rematar, haz un nudo y camufla las hebras sobrantes metiéndolas entre el tejido con la ayuda de la aguja lanera. Cuando hayas metido varios centímetros córtalas a ras del tejido.

8. Te sugerimos bloquear la prenda para un resultado más uniforme.

## **¡CUSTOMÍZALO!**

Una vez hayas acabado, customízalo con parches, broches, etc. ¡Y presume de él! ¡Mádanos fotos a través de Instagram con el hashtag **#weareknitters** y **#Mariagervest!**

**we are knitters**

# AVRAI BISOGNO

- 5 gomitoli di The Wave da 100 grammi di We Are Knitters
  - 1 gomitoli di Finita Yarn da 100 grammi di We Are Knitters
  - 1 gomitoli di Pima cotton da 100 grammi di We Are Knitters
  - 2 gomitoli di The Baby Alpaca da 50 grammi We Are Knitters
  - 1 gomitoli di The wool da 200 grammi di We Are Knitters
  - 1 gomitoli di Meriwool da 100 grammi di We Are Knitters
- Un ferri circolari 5 mm / 5 US / 6 UK
- Un ago da lana per finire e cucire i pezzi

Qui trovi un elenco dei punti e delle tecniche utilizzati per questo progetto:

- |                                                    |                                            |
|----------------------------------------------------|--------------------------------------------|
| <b>1. Avviare le maglie</b>                        | <b>7. Riprendere le maglie</b>             |
| <b>2. Maglia legaccio</b>                          | <b>8. Intrecciare le maglie</b>            |
| <b>3. Cambiare colore tagliando il filo*</b>       | <b>9. Riprendere le maglie</b>             |
| <b>4. Maglia rasata</b>                            | <b>10. Lavorare in tondo (magic loop)*</b> |
| <b>5. Intrecciare le maglie a metà del lavoro*</b> | <b>11. Rifinire</b>                        |
| <b>6. Lasciare le maglie in sospeso*</b>           |                                            |

*\*Questa tecnica viene spiegata nell'introduzione.*

Sul nostro sito puoi trovare i tutorial relativi a molti di questi punti e tecniche. Non aspettare: guardali ed esercitati.

# TENSIONE

Per risparmiare tempo, dedica un po' di tempo al campione! In 10 minuti puoi realizzare un campione, grazie al quale non dovrai apportare modifiche al capo dopo aver iniziato, le modifiche possono richiedere ore o giornate intere, soprattutto se sei già avanti nella lavorazione.

Fai un campione per riuscire ad arrivare alla tensione indicata per lavorare il capo. È molto importante fare un quadrato di 10x10 cm, poi contare il numero di maglie e ferri per assicurarti di raggiungere la tensione corretta per il progetto. In questo modo, otterrai le misure corrispondenti a quelle dello schema. Se il campione è più piccolo rispetto alla dimensione consigliata, cerca di lavorare più morbidamente. Se il campione è più grande, cerca di lavorare un po' più stretto.

Ricorda che il lavoro a maglia è un'arte, non una scienza esatta e tu non sei una

macchina, quindi è normale avere una variazione di 1-3 cm nel lavoro finito. Puoi trovare ulteriori informazioni sulla mostra del campione nel blog del nostro sito [weareknitters.com](http://weareknitters.com), consultando l'articolo "COME MISURARE UN CAMPIONE DI TENSIONE".

## REALIZZA IL CAMPIONE A:

MAGLIA LEGACCIO

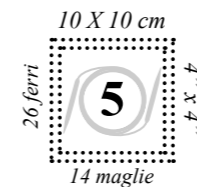

# INTRODUZIONE

Questo capo si lavora in un unico pezzo e in 6 colori e fibre diverse.

Colore A: 5 [5, 6, 6] gomitoli “The Wave”  
Colore B: 1 [1, 1, 1] gomitoli “Finita Yarn”.  
Colore C: 1 [1, 1, 1] gomitoli “Pima Cotton”.  
Colore D: 2 [2, 2, 2] gomitoli “Baby Alpaca”.  
Colore E: 1 [1, 1, 1] gomitoli “The Wool”.  
Colore F: 1 [1, 1, 1] gomitoli “Meriwool”.

Il modello è disponibile in quattro taglie S [M, L, XL]. Segui le istruzioni per la taglia desiderata ricordando che il primo numero è per la taglia S, il secondo per la taglia M, il terzo per la taglia L e il quarto per la XL: quando vedi un solo numero, significa che vale per tutte le taglie. Se la tua taglia presenta uno “0”, significa che quelle determinate istruzioni non vengono applicate alla tua taglia e puoi passare direttamente al passo successivo

Ti consigliamo di cerchiare i numeri relativi alla taglia che vuoi realizzare prima di metterti all’opera. In questo modo sarà più semplice seguire il modello durante la lavorazione.

Prima di iniziare, assicurati di conoscere le seguenti tecniche:

**Cambiare colore tagliando il filo:** quando il pattern indica di cambiare colore, una volta terminato il ferro del colore appena utilizzato, è necessario tagliare il

filo lasciandone circa 20 cm per rifinirlo in un secondo momento, ed iniziare a lavorare con l’altro colore.

**Intrecciare le maglie (a metà lavoro):** per intrecciare una maglia si devono lavorare due maglie. E cioè: lavora 2 maglie e passa la prima maglia sopra la seconda. Per intrecciare un’altra maglia, lavora ancora una maglia e passa la seconda sopra la terza, e così via, fino a intrecciare il numero di maglie desiderato. Una volta intrecciate le maglie, rimarrai con una maglia non intrecciata nel ferro destro.

Quando nel modello si specifica di intrecciare una maglia, ricordati di lavorarne 2.

**Lasciare le maglie in sospenso:** quando devi lasciare le maglie in sospenso, passa un filo di un altro colore nelle maglie indicate con l’aiuto dell’ago da lana. Fai un nodo con le due estremità del filo in modo che le maglie non si disfino. Quando devi riprenderle, taglia il nodo e inserisci con attenzione le maglie nel ferro ad una ad una mentre le estrai dal filo. Se hai esperienza nel dividere il lavoro, puoi lasciare le maglie in sospenso sullo stesso ferro.

**Lavorare in tondo (magic loop):** per lavorare in tondo, quando finisci il ferro, non girare il lavoro, ma continua a lavorare sulla prima maglia avviata. In questo modo si lavora sempre sul dritto e il tessuto rimane chiuso, senza cuciture.

In alcuni lavori con ferri circolari, è probabile che il diametro del lavoro sia inferiore a quello dei ferri. In questi casi si utilizza la tecnica del magic loop, che consiste nell'estrarre parte del cavo dei ferri tra due maglie e incrociarlo formando un anello. Puoi farlo in uno o più punti del ferro, a seconda delle tue necessità. Questo fa sì che le maglie si uniscano e il tessuto si arrotondi permettendoti di maneggiare meglio i ferri.

Puoi completare queste istruzioni con i tutorial "COME LAVORARE IN TONDO" e "COME LAVORARE IN TONDO USANDO LA TECNICA MAGIC LOOP" che troverai sul blog del nostro sito [www.weareknitters.com](http://www.weareknitters.com).

# COMINCIAMO

1. Avvia 130 [140, 148, 152] maglie con il colore A su uno dei ferri di legno.

2. Lavora dal ferro 1 al ferro 15 a maglia legaccio, e cioè: lavora tutte le maglie di tutti i ferri a diritto.

3. Lavora dal ferro 16 al ferro 127 realizzando i seguenti cambi di colore e di punto:

Ferro 16: lavora tutte le maglie a diritto con il colore E.

Ferro 17: lavora tutte le maglie a rovescio con il colore F.

Ferro 18: lavora tutte le maglie a diritto con il colore E.

Ferri 19, 21 e 23: lavora tutte le maglie a diritto con il colore D.

Ferro 20, 22: lavora tutte le maglie a rovescio con il colore D.

Dal ferro 24 al ferro 27: lavora tutte le maglie a diritto con il colore A.

Ferri 28, 29, 31 e 33: lavora tutte le maglie a diritto con il colore B.

Ferri 30 e 32: lavora tutte le maglie a rovescio con il colore B.

Ferri 34, 35 e 37: lavora tutte le maglie a diritto con il colore C.

Ferro 36: lavora tutte le maglie a rovescio con il colore C.

Dal ferro 38 al ferro 41: lavora tutte le maglie a diritto con il colore A.

Ferri 42, 43, 45 e 47: lavora tutte le maglie a diritto con il colore D.

Ferri 44 e 46: lavora tutte le maglie a rovescio con il colore D.

Ferro 48: lavora tutte le maglie a diritto con il colore E.

Ferri 49, 50 e 51: lavora tutte le maglie a diritto con il colore A.

Ferro 52: lavora tutte le maglie a diritto con il colore E.

Ferri 53 e 55: lavora tutte le maglie a diritto con il colore F.

Ferro 54: lavora tutte le maglie a rovescio con il colore F.

Dal ferro 56 al ferro 59: lavora tutte le maglie a diritto con il colore A.

Ferri 60, 61 e 63: lavora tutte le maglie a diritto con il colore B.

Ferro 62: lavora tutte le maglie a rovescio con il colore B.

Ferri 64, 65 e 67: lavora tutte le maglie a diritto con il colore D.

Ferro 66: lavora tutte le maglie a rovescio con il colore D.



Dal ferro 68 al ferro 71: lavora tutte le maglie a diritto con il colore A.

Ripeti dal ferro 16 al ferro 71 fino ad arrivare al ferro 127.

4. A questo punto divideremo il pezzo in 3 per lavorare i davanti e il dietro. Per farlo, lavora i ferri 128 e 129 come indicato di seguito:

Ferro 128: lavora tutte le maglie a diritto con il colore E.

Ferro 129: con il colore F, lavora 24 [26, 28, 29] maglie a rovescio, intreccia 4 maglie, lavora 73 [79, 83, 85] maglie a rovescio, intreccia 4 maglie e lavora il resto del ferro a rovescio.

Continua a lavorare queste ultime 24 [26, 28, 29] maglie e lascia le altre 74 [80, 84, 86] e 24 [26, 28, 29] maglie in sospenso per riprenderle in un secondo momento.

5. Lavora dal ferro 130 al ferro 183 ripetendo dal ferro 18 al ferro 71.

Taglie L e XL

6. Lavora dal ferro 184 al ferro 187 a maglia legaccio con il colore A.

7. Una volta lavorati i 183 [183, 187, 187] ferri, intreccia tutte le maglie, riprendi le 74 [80, 84, 86] maglie che avevi sul dietro e lavora dal ferro 130 al ferro 183 ripetendo dal ferro 130 al ferro 183 [183, 187, 187] del davanti sinistro.

8. Una volta lavorati i 183 [183, 187, 187] ferri, intreccia tutte le maglie, riprendi le 24 [26, 28, 29] maglie che avevi sul dietro e ripeti dal ferro 130 al ferro 183 [183, 187, 187] del davanti sinistro.

9. Intreccia tutte le maglie.

# UNIRE E REFINIRE

A questo punto andremo a formare il bordo del cardigan. Per farlo:

1. Infila nell'ago da lana lo stesso filato che hai usato per il tuo progetto e cuci le due spalle. Per farlo, sovrapponi il davanti e il dietro con il rovescio del capo verso l'interno e il diritto verso l'esterno. Cuci 24 [26, 29, 33] maglie, fai un nodo e per il momento metti da parte l'ago da lana.

2. Con i due ferri, riprendi le maglie intorno ai bordi dei davanti e del collo con il colore A. Inizia dal bordo del davanti destro, continua sul collo e termina sul bordo sinistro. Riprendi 248 [250, 254, 254] maglie (111 [111, 113, 113] del davanti destro, 26 [28, 28, 28] del dietro e 111 [111, 113, 113] del bordo del davanti sinistro). Per riprendere le maglie, \*riprendi 1 maglia nel ferro successivo e lascia 1 ferro non ripreso, riprendi 2 maglie nei 2 ferri successivi e lascia 1 ferro non ripreso\*. Ripeti da \* a \* finché non rimangono 3 [3, 2, 2] ferri, riprendi 3 [3, 2, 2] maglie in questi 3 [3, 2, 2] ferri. Riprendi 1 maglia in ogni maglia del dietro. Ripeti da \* a \* finché non rimangono 3 [3, 2, 2] ferri per arrivare alla fine e riprendi 1 maglia su ogni ferro.

3. Con le maglie riprese, lavora 12 ferri a maglia legaccio. Intreccia le maglie riprese.

Puoi completare queste istruzioni consultando il tutorial "COME RIPRENDERE LE MAGLIE DEL COLLO IN UN CARDIGAN", disponibile sul nostro sito [www.weareknitters.com](http://www.weareknitters.com).

A questo punto formeremo gli scalfi. Per farlo:

4. Riprendi 70 [70, 76, 76] maglie dello scalfo con il colore A, partendo dalle maglie che hai intrecciato sullo scalfo e poi passando sul davanti, per la cucitura della spalla e finendo sul dietro. Per riprendere le maglie, riprendi le 4 maglie intrecciate dello scalfo, \*riprendi 1 maglia nel ferro successivo e lascia 1 ferro non ripreso, riprendi 2 maglie nei 2 ferri successivi e lascia 1 ferro non ripreso\*. Ripeti da \* a \* finché non rimangono 3 maglie. Riprendi queste 3 maglie.

5. Lavora 10 ferri a maglia legaccio in tondo. E cioè:

Ferri dispari: lavora tutte le maglie a diritto.

Ferri pari: lavora tutte le maglie a rovescio.

6. Intreccia tutte le maglie.

Puoi completare queste istruzioni con il tutorial "COME RIPRENDERE LE MAGLIE IN UN CAPO" che troverai sul blog del nostro sito [www.weareknitters.com](http://www.weareknitters.com)

7. Per rifinire, fai un nodo e nascondi i fili che restano inserendoli tra le maglie del lavoro, con l'aiuto dell'ago da lana. Una volta inseriti vari centimetri, taglia a filo con il tessuto.

8. Ti consigliamo di bloccare il capo per un risultato più uniforme.

## **METTICI DEL TUO!**

Una volta terminato il lavoro a maglia, personalizza il capo con spille, bottoni, e così via. Divertiti! Fotografa il tuo capo e condividilo via Instagram con gli hashtag **#weareknitters** & **#Mariagervest!**

# BĘDZIESZ POTRZEBOWAĆ

- 5 motki (100 gramowe) The Wave We Are Knitters
- 1 motki (100 gramowe) Finita Yarn We Are Knitters
- 1 motki (100 gramowe) Pima cotton We Are Knitters
- 2 motki (50 gramowe) The Baby Alpaca We Are Knitters
- 1 motki (200 gramowe) The wool We Are Knitters
- 1 motki (100 gramowe) Meriwool We Are Knitters
  
- Druty z drewna bukowego na żyłce 5 mm / 5 US / 6 UK
  
- Igła do wełny do łączenia i wykańczania projektu

Ściegi i techniki wykorzystane przy realizacji tego projektu:

- |                                                      |                                                     |
|------------------------------------------------------|-----------------------------------------------------|
| <b>1. Nabieranie oczek</b>                           | <b>7. Zbieranie oczek</b>                           |
| <b>2. Ścieg francuski</b>                            | <b>8. Zamykanie oczek</b>                           |
| <b>3. Zmiana koloru z ucięciem nici*</b>             | <b>9. Zbieranie oczek</b>                           |
| <b>4. Ścieg pończoszniczy</b>                        | <b>10. Przerabianie po okręgu (magiczne kółko)*</b> |
| <b>5. Zamykanie oczek w trakcie robótki*</b>         | <b>11. Wykańczanie</b>                              |
| <b>6. Zostawianie oczek do przerobienia później*</b> |                                                     |

*\*Ta technika jest objaśniona we wprowadzeniu.*

Większość tych ściegów i technik jest przedstawiona w videotutorialach, które możesz znaleźć na naszej stronie. Sprawdź i spróbuj!

# PRÓBKĄ ŚCIEGU

Poświęć chwilę, aby zaoszczędzić sobie później wiele czasu! Zrobienie próbki ściegu zajmie Ci 10 minut, podczas gdy poprawienie już ukończonego elementu może zająć Ci dużo więcej czasu, szczególnie jeśli trzeba będzie rozpocząć pracę od nowa. Próbka ściegu to zalecane napięcie dzianiny dla danego projektu.

Zanim rozpoczniesz pracę, istotne jest wykonanie próbki, aby podliczyć, ile oczek i ile rzędów mieści się we fragmencie robótki o wielkości 10x10cm. Dzięki temu upewnisz się, że napięcie dzianiny będzie odpowiednie dla danego projektu, a jego wymiary będą pokrywać się ze wzorem. Jeśli Twoja próbka będzie mniejsza niż na schemacie, zalecamy wykonywać luźniejszy ścieg, zaś gdy wyjdzie zbyt szeroka, ciaśniejszy.

Pamiętaj, że robienie na drutach to nie nauka ścisła ani produkcja masowa. To normalne, że Twoje wyroby mogą się

różnić o 1 do 3 centymetrów od podanych wymiarów wzoru. Na blogu na naszej stronie [weareknitters.com](http://weareknitters.com) znajdziesz post "HOW TO MEASURE A TENSION SAMPLE", w którym zamieściliśmy więcej informacji na ten temat.

## WYKONAJ PRÓBKĘ ŚCIEGU:

MAGLIA LEGACCIO

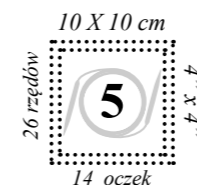

# WPROWADZENIE

Ten projekt przerabia się w jednej części 6-cioma kolorami i różnymi nićmi.

Kolor A: 5 [5, 6, 6] motków "The Wave"  
Kolor B: 1 [1, 1, 1] motek "Finita Yarn"  
Kolor C: 1 [1, 1, 1] motek "Pima Cotton"  
Kolor D: 2 [2, 2, 2] motki "Baby Alpaca"  
Kolor E: 1 [1, 1, 1] motek "The Wool"  
Kolor F: 1 [1, 1, 1] motek "Meriwool"

W instrukcji uwzględniono cztery rozmiary: S [M, L, XL]. Stosuj się do wskazówek dotyczących rozmiaru, którego potrzebujesz, biorąc pod uwagę, że pierwsza liczba odpowiada rozmiarowi S, druga rozmiarowi M, trzecia rozmiarowi L, a czwarta rozmiarowi XL. Kiedy podana jest tylko jedna liczba, oznacza to, że obowiązuje ona dla wszystkich rozmiarów. Gdy pojawia się 0 dla Twojego rozmiaru, oznacza to, że wskazówki nie dotyczą Twojego rozmiaru i nie musisz przerabiać tego fragmentu, przejdź do następnych wskazówek.

Radzimy, abyś przed rozpoczęciem robótki określiła liczbę odnoszącą się do twojego rozmiaru, co ułatwi ci śledzenie opisu w trakcie pracy.

Przed rozpoczęciem robótki zapoznaj się z następującymi technikami:

**Zmiana koloru z ucięciem nici:** kiedy w instrukcji jest mowa o zmianie koloru, utnij nitkę, którą przerobiłaś

rzęd, zostawiając kilka centymetrów do późniejszego wykończenia, i zacznij przerabiać innym kolorem.

**Zamykanie oczek w trakcie robótki:** aby zamknąć oczko w trakcie robótki, należy przerobić 2 oczka. To znaczy, zamykając 1 oczko, przerób 2 oczka i przełóż pierwsze nad drugim. Aby zamknąć następne oczko, przerób jeszcze 1 oczko i przełóż drugie oczko nad trzecim. Kontynuuj, aż zamkniesz pożądaną liczbę oczek. Po ich zamknięciu pozostanie 1 niezamknięte oczko na prawym drucie. Gdy w instrukcji zostanie wskazane zamknięcie oczka, pamiętaj o przerobieniu dwóch oczek.

**Zostawianie oczek do przerobienia później:** jeżeli musisz zostawić oczka do przerobienia później, przeprowadź przez nie nić w innym kolorze za pomocą igły do wełny. Zawiąż supełek na obu końcach nici, aby oczka nie spadły. Kiedy już będziesz musiała je zdjąć, przetnij supełek i pojedynczo przekładaj oczka na drut. Zachowaj ostrożność, jednocześnie przy jednoczesnym zdejmowaniu oczek z nici.

**Przerabianie po okręgu (magiczna pętla):** aby przerabiać po okręgu, kiedy zakończysz nabieranie oczek, nie obracaj robótki, a kontynuuj przerabianie przez pierwsze oczko, które nabrałaś. W ten sposób zawsze będziesz przerabiać na prawej stronie robótki, utworzysz tubę, a materiał zostanie zamknięty bez szwów.

Przy niektórych projektach wykonywanych na drutach z żyłką, może się zdarzyć, że średnica projektu jest mniejsza niż średnica drutów. W takim przypadku stosuje się technikę magicznej pętli, która polega na wyciągnięciu fragmentu żyłki i skrzyżowania jej, tworząc pętlę. Można to zrobić w jednym lub kilku miejscach okrążenia, w zależności od potrzeb. Dzięki temu oczka będą obok siebie, co ułatwi ci posługiwanie się drutami, przerabiając po okręgu.

Możesz uzupełnić te wyjaśnienia postami “JAK PRZERABIAĆ NA OKRĄGŁO NA DRUTACH Z ŻYŁKĄ” i „JAK PRZERABIAĆ NA DRUTACH NA OKRĄGŁO METODĄ ”MAGIC LOOP”, które znajdziesz na naszej stronie internetowej [www.weareknitters.com](http://www.weareknitters.com).

# ZACZNIJ ROBÓTKĘ

1. Nabierz 130 [140, 148, 152] oczek nicią w kolorze A na jeden z drewnianych drutów.

2. Rzędy od 1 do 15 przerób ściegiem francuskim, to znaczy, przerabiaj wszystkie oczka we wszystkich rzędach na prawo.

3. Rzędy od 16 do 127 przerabiaj, zmieniając kolor nici i rodzaj ściegu w następujący sposób:

Rząd 16: przerób wszystkie oczka na prawo nicią w kolorze E.

Rząd 17: przerób wszystkie oczka na lewo nicią w kolorze F.

Rząd 18: przerób wszystkie oczka na prawo nicią w kolorze E.

Rzędy 19, 21 i 23: przerób wszystkie oczka na prawo nicią w kolorze D.

Rzędy 20, 22: przerób wszystkie oczka na lewo nicią w kolorze D.

Rzędy od 24 do 27: przerób wszystkie oczka na prawo nicią w kolorze A.

Rzędy 28, 29, 31 i 33: przerób wszystkie oczka na prawo nicią w kolorze B.

Rzędy 30 i 32: przerób wszystkie oczka na lewo nicią w kolorze B.

Rzędy 34, 35 i 37: przerób wszystkie oczka na prawo nicią w kolorze C.

Rząd 36: przerób wszystkie oczka na lewo nicią w kolorze C.

Rzędy od 38 do 41: przerób wszystkie oczka na prawo nicią w kolorze A.

Rzędy 42, 43, 45 i 47: przerób wszystkie oczka na prawo nicią w kolorze D.

Rzędy 44 i 46: przerób wszystkie oczka na lewo nicią w kolorze D.

Rząd 48: przerób wszystkie oczka na prawo nicią w kolorze E.

Rzędy 49, 50 i 51: przerób wszystkie oczka na prawo nicią w kolorze A.

Rząd 52: przerób wszystkie oczka na prawo nicią w kolorze E.

Rzędy 53 i 55: przerób wszystkie oczka na prawo nicią w kolorze F.



Rząd 54: przerób wszystkie oczka na lewo nicią w kolorze F.

Rzędy od 56 do 59: przerób wszystkie oczka na prawo nicią w kolorze A.

Rzędy 60, 61 i 63: przerób wszystkie oczka na prawo nicią w kolorze B.

Rząd 62: przerób wszystkie oczka na lewo nicią w kolorze B.

Rzędy 64, 65 i 67: przerób wszystkie oczka na prawo nicią w kolorze D.

Rząd 66: przerób wszystkie oczka na lewo nicią w kolorze D.

Rzędy od 68 do 71: przerób wszystkie oczka na prawo nicią w kolorze A.

Powtarzaj rzędy od 16 do 71, aż dojdiesz do rzędu 127.

4. Teraz podzielimy robótkę na 3 części, aby wykonać przody i tył. W tym celu przerabiaj rzędy 128 i 129 w następujący sposób:

Rząd 128: przerabiaj wszystkie oczka na prawo nicią w kolorze E.

Rząd 129: nicią w kolorze F przerób 24 [26, 28, 29] oczka na lewo, zamknij 4 oczka, przerób 73 [79, 83, 85] oczka na lewo, zamknij 4 oczka i przerób pozostałe oczka w rzędzie na lewo.

Kontynuuj przerabianie tych ostatnich 24 [26, 28, 29] oczek i zostaw kolejne 74 [80, 84, 86] i 24 [26, 28, 29] oczka do przerobienia później.

5. Rzędy od 130 do 183 przerabiaj, powtarzając rzędy od 18 do 71.

Rozmiary L i XL

6. Rzędy od 184 do 187 przerób ścięciem francuskim nicią w kolorze A.

7. Po przerobieniu 183 [183, 187, 187] rzędów zamknij wszystkie oczka, nabierz ponownie 74 [80, 84, 86] oczka, które zostawiłaś do przerobienia później i rzędy od 130 do 183 przerabiaj, powtarzając rzędy od 130 do 183 [183, 187, 187] lewego przodu.

8. Po przerobieniu 183 [183, 187, 187] rzędów zamknij wszystkie oczka, nabierz ponownie 24 [26, 28, 29] oczka, które zostawiłaś do przerobienia później z tyłu i powtórz rzędy od 130 do 183 [183, 187, 187] lewego przodu.

9. Zamknij wszystkie oczka.

# SCALANIE I WYKAŃCZANIE ROBÓTKI

Teraz utworzymy listwę brzegową. W tym celu:

1. Nawlecz na igłę nić, z której wykonujesz projekt, i zszyj obydwie ramiona. W tym celu przyłóż do siebie przód i tył, zwracając uwagę, by lewa strona była na zewnątrz, a prawa od wewnątrz. Zszyj 24 [26, 29, 33] oczka ramienia i zrób supełek. Odłóż na chwilę igłę.

2. Weź ponownie druty i zbierz oczka wokół brzegów przodów i podkroju szyi nicią w kolorze A. Zaczynaj od brzegu prawego przodu i kontynuuj przez podkroje szyi i zakończ na lewym brzegu. Zbierz 248 [250, 254, 254] oczek (111 [111, 113, 113] oczek prawego przodu, 26 [28, 28, 28] oczek tyłu i 111 [111, 113, 113] oczek lewego przodu). Chcąc zebrać oczka, \*zbierz 1 oczko w następującym rzędzie i zostaw 1 rząd bez zebrania, zbierz 2 oczka w następnych 2 rzędach i zostaw 1 rząd bez zebrania\*. Powtarzaj od \* do \*, aż zostaną 3 [3, 2, 2] rzędy, zbierz 3 [3, 2, 2] oczka w tych 3 [3, 2, 2] rzędach. Zbierz 1 oczko w każdym oczku tyłu. Powtarzaj od \* do \*, aż zostaną 3 [3, 2, 2] rzędy do końca i zbierz 1 oczko w każdym rzędzie.

3. Na zebranych oczkach przerób 12 rzędów ścięciem francuskim. Zamknij wszystkie oczka.

Możesz uzupełnić te wyjaśnienia tutorialiem , który “CÓMO RECOGER PUNTOS DEL CUELLO EN CHAQUETAS” znajdziesz na blogu na naszej stronie [www.weareknitters.com](http://www.weareknitters.com).

Teraz utworzymy podkroje pach. W tym celu:

4. Zbierz 70 [70, 76, 76] oczek na podkroju pachy nicią w

kolorze A. Zaczynaj od oczek, które zamknęłaś na podkroju pachy później z przodu, przechodząc przez szew ramienia i kończąc z tyłu. Zbierz 4 zamknięte oczka podkroju pachy, następnie \*zbierz 1 oczko z następnego rzędu i zostaw 1 rząd bez zebrania, zbierz 2 oczka w następnych 2 rzędach i zostaw 1 rząd bez zebrania\*. Powtarzaj od \* do \*, aż zostaną Ci 3 oczka, zbierz te 3 oczka.

5. Przerób 10 rzędów ścięciem francuskim okrężnym. To znaczy:

Rzędy nieparzyste: przerób wszystkie oczka na prawo.

Rzędy parzyste: przerób wszystkie oczka na lewo.

6. Zamknij wszystkie oczka.

Możesz uzupełnić te wyjaśnienia tutorialiem , który tutorial “CÓMO RECOGER PUNTOS EN UNA PRENDA” znajdziesz na blogu na naszej stronie [www.weareknitters.com](http://www.weareknitters.com).

7. Na koniec zrób supełek i przy pomocy igły ukryj pozostałe nitki, przewlekając je między oczkami. Po przeciągnięciu kilku centymetrów przytnij krótko ich końcówki.

8. Zalecamy zablokowanie robótki, aby uzyskać bardziej jednolity efekt.

## **PERSONALIZACJA PROJEKTU**

Gdy projekt zostanie ukończony, nadaj mu osobisty charakter dodając naszywki, przypinki etc.!

I pochwal się! Wyślij nam zdjęcia na Instagramie, oznaczając je hashtagem **#weareknitters** i **#Mariagervest!**